

## Рекомендации по эксплуатации

1. Мебель рекомендуется эксплуатировать в проветриваемом, сухом помещении с температурой воздуха не ниже 10С и относительной влажностью не более 70%.
2. Мебель, транспортируемую в условиях минусовой температуры, при установке в помещении следует немедленно протереть сухой мягкой тканью как снаружи, так и внутри.
3. Мебель должна быть защищена от прямого попадания солнечных лучей, не должна размещаться вблизи отопительных приборов, сырых и холодных стен. Поверхность деталей мебели оберегать от попадания влаги, щелочей, ацетона, спирта и кислот, а также от механических повреждений. На поверхность мебели не следует ставить горячие предметы. При случайном попадании жидкости мебель немедленно протереть мягкой тканью. Удалять пыль с поверхности, облицованной специальными пленками, следует сухой мягкой тканью.
4. Зеркала и стекла рекомендуется чистить любыми средствами, предназначенными для этих целей.
5. В мебели, имеющей крепление болтами, винтами, шурупами, при ослаблении соединений, необходимо периодически подтягивать все крепёжные элементы.

При правильной эксплуатации изделия срок службы составляет 10 лет.

### Внимание!

В случае обнаружения производственных дефектов обратитесь к продавцу с гарантийным талоном, заполненным по месту приобретения изделия. Гарантийный талон выписывается отдельным документом и заполняется продавцом на момент продажи изделия.

### К сведению покупателя

Предприятие оставляет за собой право вносить изменения в конструктивные элементы мебели на основе внедрения передовых технологий, улучшающих качество выпускаемой продукции.

## ИНСТРУКЦИЯ ПО СБОРКЕ И ЭКСПЛУАТАЦИИ

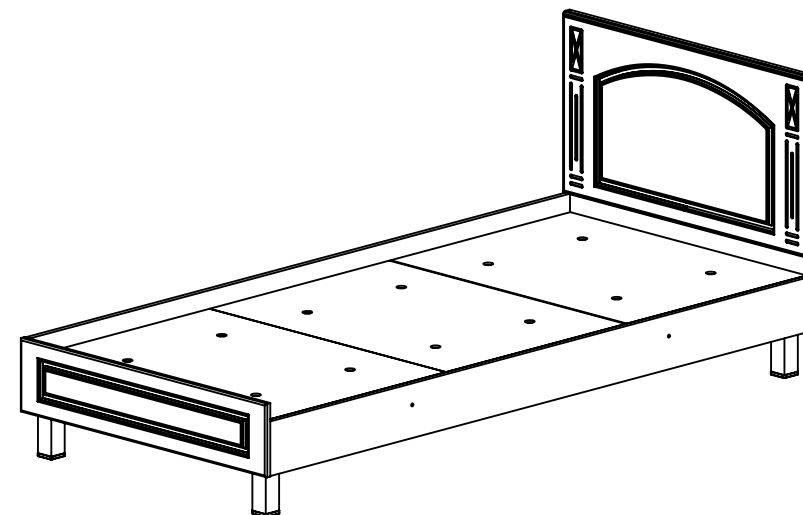

Мебель бытовая "Элизабет"

Кровать  
**ЭМ-17**  
ГОСТ 19917-93

Габаритные размеры в мм,  
**2056x920x821**  
(длина; ширина; высота)

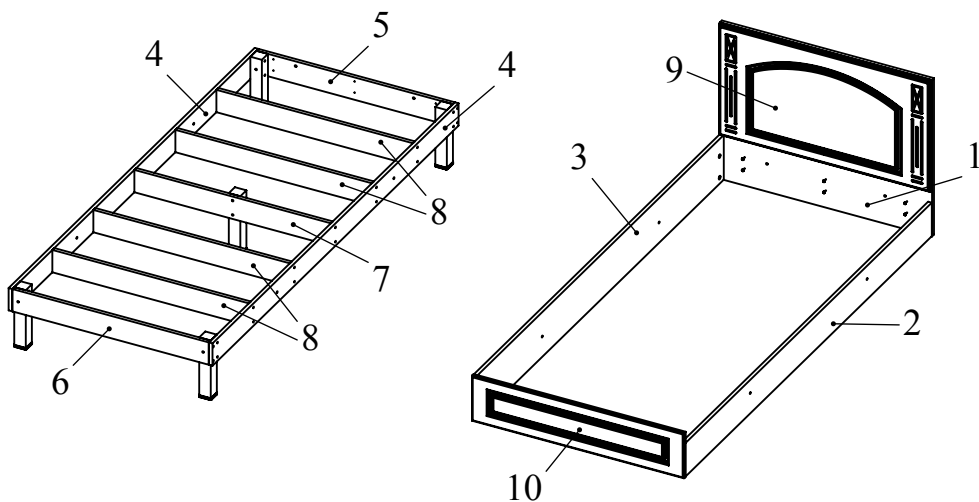

Ведомость деталей				
№	Наименование	Ширина	Длина	Кол.
1	Изголовье	700	920	1
2	Боковина	150	2024	1
3	Боковина	200	2024	1
4	Боковина	100	2022	2
5	Стяжка	100	852	1
6	Стяжка	100	852	1
7	Стяжка	100	852	1
8	Стяжка	100	852	4
9	Накладка	497	918	1
10	Спинка	202	920	1
11	Дно из фанеры	672	884	3

Ведомость комплектующих				
№	Рис.	Наименование	Кол.	
1		Ножка-профиль L264	5	
2		Накладка для профиль-ножки	5	
3		Конфирмат 7x50	42	
4		Шуруп 4x25	15	
5		Шуруп 4x30 с круглой головкой	6	
6		Стяжка винтовая М6	6	
7		Головка минификса	8	
8		Шпилька минификса	8	
9		Шкант	8	
10		Ключ конфирматный	1	

### Рекомендованный порядок сборки изделия

1. Собрать внутренний каркас: закрепить конфирматами планки 5,6,7,8 между боковинами 4 (рис. 1). Прикрепить конфирматами ножки-профиль (рис.2). На опоры установить заглушки.
2. Скрепить детали 1,9 шурупами 4x25 (рис.3).
3. В плоскостные отверстия деталей 1,10 вкрутить шпильки минификсов (рис.4). В соответствующие отверстия деталей 2,3 вбить шканты и вставить головки минификсов (рис.5).
4. Собираем внешний каркас: закрепить боковины 2,3 между изголовьем 1 и изножем 10, как показано на рисунке 6 или 7 (зависит от нужного расположения кровати). Повернуть конфирматным ключом головки минификсов по часовой стрелке до упора.
5. Скрепить каркасы кровати с помощью стяжек винтовых М6 и шурупов (рис.8). Уложить дно из фанеры (рис.9).



Рис.1

Рис.2



Рис.3

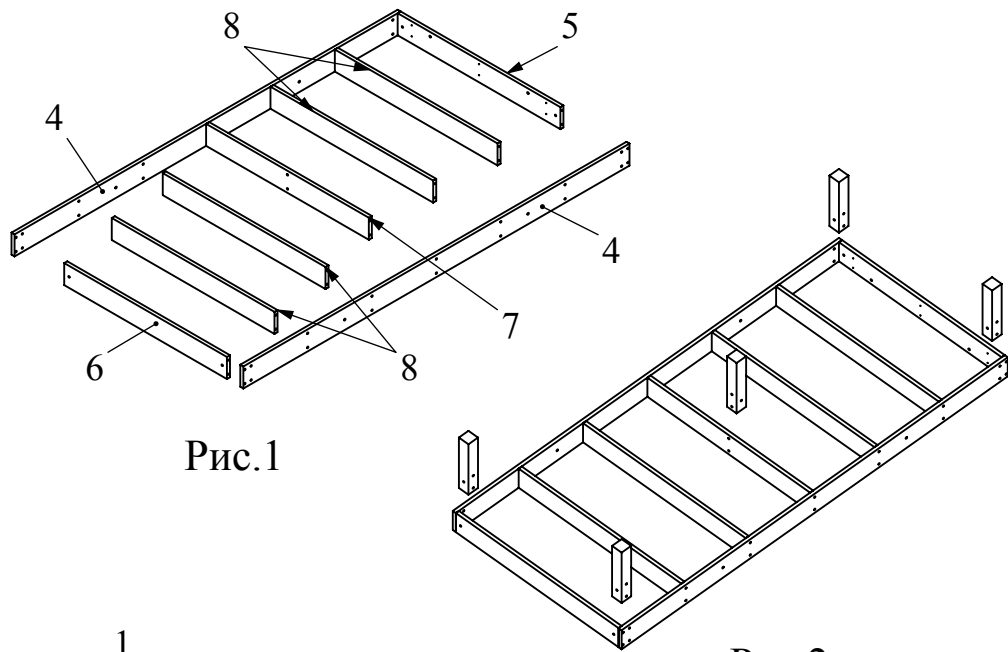

Рис.4

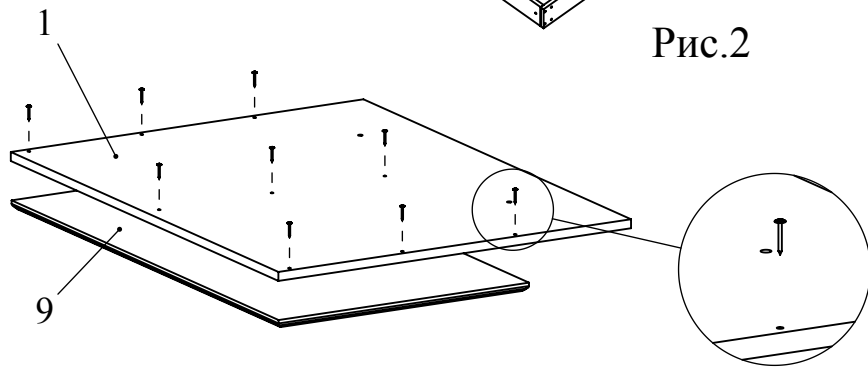

Рис.5

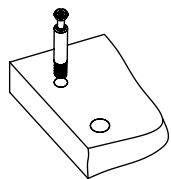

Рис.6

Рис.7

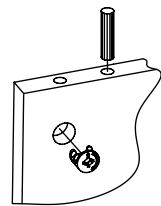

Рис.8

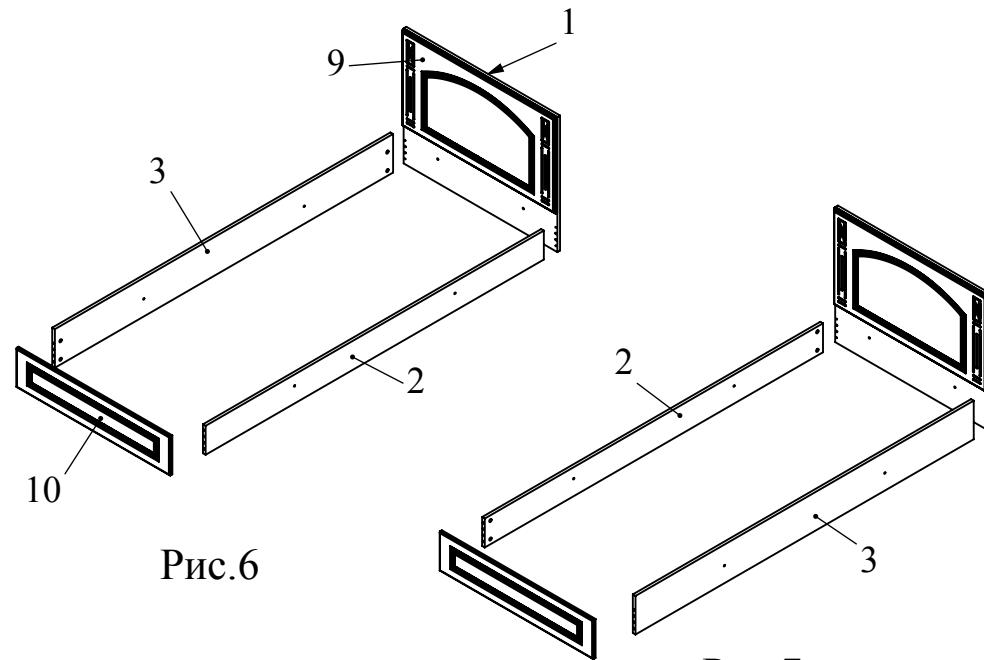
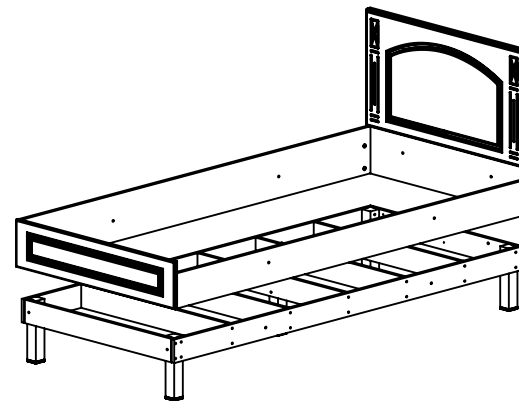
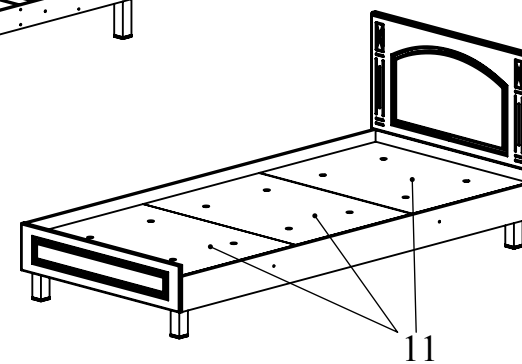

Рис.9